

Staple type: BS 29000
 14 GAUGE STAPLES WIDE CROWN
 Wire Ø: 2.00mm



Suitable for the following tools*:

haubold PN 29150 D
 PN 29180 (D)
**please check staple length compatibility with each tool before use*

Staple lengths available: 142mm – 180mm
 Staples per strip: 40

CORROSION PROTECTION

Finish	Usage Environment	Label Colour on Packaging
Zinc Galv 12µm	Service Class 1 & 2 INDOOR & COVERED OUTDOOR	Purple
Stainless Steel A2 AISI 304 / WNr 1.4301	Service Class 1,2 & 3 INDOOR, COVERED OUTDOOR & OUTDOOR	Yellow

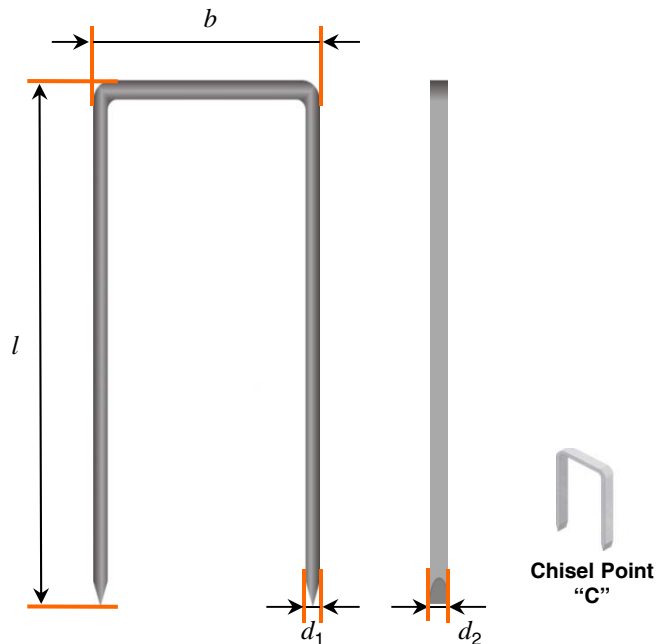

STAPLE PROPERTIES / DIMENSIONS

Tensile strength of wire: min 900 N/mm²
 Nominal diameter (d): 2.00mm
 Flattened wire dimension: (d₁): 1.77mm
 (d₂): 2.08mm
 Outside crown width (b): 27.00mm
 Strip length: approx 85.20mm
 Standard point: "C"
 Coated leg length: Full

Zinc Galv 12µm staples are produced from non-alloy steel rods according to EN ISO 16120; Stainless Steel A2 staples are produced from austenitic stainless steel rods according to EN 10088.

APPROVALS

German Prüfbescheinigung issued by VHT Darmstadt is confirming 180mm BS for the fixation of wood fibre insulation boards. The Prüfbescheinigung is based on test report PB 418-10/La

Prüfung von Breitrückenklammern mit einer Schaftlänge von 180 mm in Anlehnung an DIN1052:2008-12 Anhang C

HAUBOLD – Breitrückenklammer

Typ BS 29180 CRF
 aus rostfreiem Draht Ø 2,0 mm

Die Breitrückenklammern genügen den Anforderungen der DIN1052:2008-12 Anhang C bezüglich:

- Zugfestigkeit des Rohdrahtes
- Fließmoment
- Korrosionsschutz

Die Breitrückenklammern sind geeignet bei der Befestigung von Holzfaserdämmplatten mit einer Rohdichte von 280 kg/m³ und einer Dicke von 140 mm auf Nadelholz der Festigkeitsklasse C24 nach DIN 1052:2008-12 eine mittlere Zugkraft von 800 N pro Klammer zu übertragen.
 Nähere Angaben sind dem Prüfbericht PB 418-10/La entnehmen.

Es sind die in den allgemeinen bauaufsichtlichen Zulassungen der Holzfaserdämmplatten definierten Anforderungen an die Befestigungsmittel und die dort beschriebenen Randbedingungen einzuhalten.

STAPLE LENGTHS AVAILABLE*

Finish	Lengths Available *Other lengths on request
Zinc Galv 12µm	150mm, 160mm, 170mm, 180mm
Stainless Steel A2 AISI 304 / WNr 1.4301	142mm, 150mm, 160mm, 170mm, 180mm

haubold is a brand of the ITW Group. ITW reserves the right to change specification without notice. All design using this data should be carried out by a qualified structural engineer, subject to relevant National and European standards or regulations.